

# EPAL 7 MEIA-PALETE

800 x 600 mm



O trabalho da European Pallet Association, dos Comités Nacionais e dos titulares licenciados é a base do sucesso da pool aberta de paletes e da permutabilidade internacional de paletes EPAL.

A nível mundial circulam mais de 600 milhões de paletes EPAL, são utilizadas em todos os sectores e são indispensáveis na indústria e na logística. Em resultado das necessidades rigorosas de adaptação ao mercado, quase todos os sistemas europeus de armazenamento e transporte correspondem agora às dimensões standard. A garantia de qualidade, assim como a qualidade dos materiais utilizados otimizam o desempenho e garantem a segurança das mercadorias. A múltipla utilização contribui largamente para a preservação dos recursos ecológicos e económicos.

## DADOS E FACTOS

Materiais: 13 tábuas de madeira de qualidade, 3 blocos em madeira aglomerada ou maciça, 48 pregos, 6 perfis em aço sólido de 3 mm de espessura, 21 rebites. Fabricada conforme Regulamento Técnico EPAL.

<b>Comprimento</b>	800 mm
<b>Largura</b>	600 mm
<b>Altura</b>	163 mm
<b>Peso</b>	aprox. 9.5 kg
<b>Cargo max.</b>	500 kg

Quando as paletes carregadas são empilhadas sobre uma superfície sólida e plana, o peso assente na primeira paleta da pilha não deve ser superior a 2,000 kg.

## CONTROLO DE QUALIDADE

A pool aberta de paletes EPAL é a única no mundo a ser sujeita a uma garantia de qualidade independente realizada por empresas de inspeção externas.

A qualidade é considerada pelos diversos utilizadores internacionais da cadeia de abastecimento, o critério decisivo para a confiança e segurança na utilização da paleta EPAL.



## MARCAÇÕES

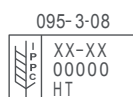

„EPAL em oval” nos 3 perfis em aço no lado estreito

Marcação IPPC, código do país, nº registo fitossanitário, tratamento térmico, nº licença - mês - ano no bloco central



Agrafos de controlo EPAL

## MANUTENÇÃO

A acessibilidade pelos 4 lados e as arestas bilaterais chanfradas proporcionam uma manipulação eficiente em todas as fases da cadeia de abastecimento (produção, armazenamento, transporte). Compatível com todas as ferramentas/veículos industriais e sistemas de armazenamento standard (correntes).

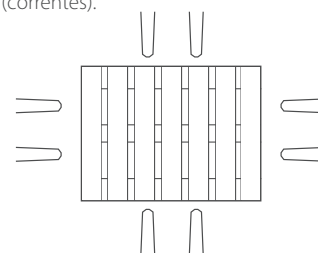

## ISPM 15



O cumprimento da ISPM 15 é condição essencial para a utilização sem restrições das paletes pelos transportadores de carga no movimento internacional de mercadorias. As paletes EPAL são fabricadas segundo os padrões rigorosos do IPPC e por isso são passíveis sem exceção de uso internacional. As autoridades fitossanitárias locais indicam em que países a norma IPPC é reconhecida.

## REPARAÇÃO



As paletes EPAL danificadas podem ser reparadas por qualquer empresa de reparação detentora de uma licença EPAL, a um custo mais baixo e respeitando o meio ambiente. Após reparação certificada segundo a norma de qualidade, as paletes EPAL possuem um prego de controlo com o nome EPAL e o número de licença da empresa de reparação.

# EPAL 7 MEIA-PALETE

800 x 600 mm



600 mm lado

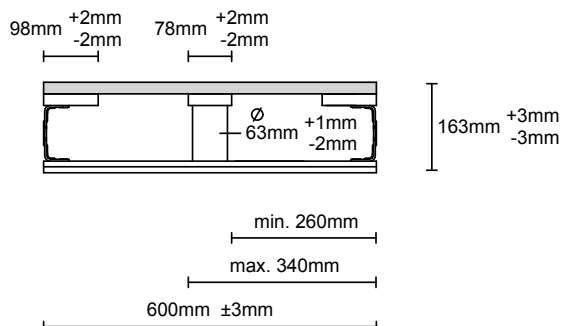

800 mm lado

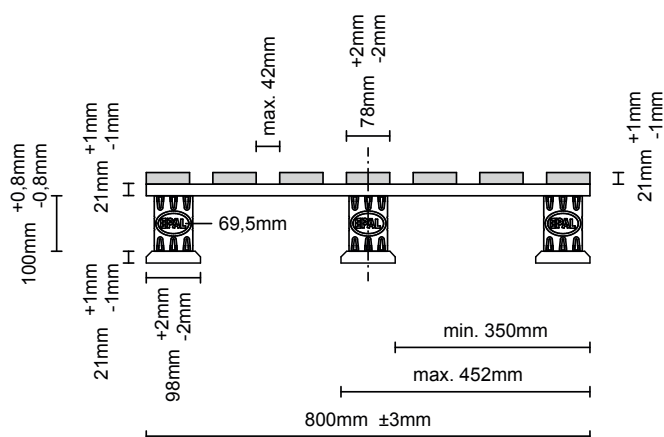

Vista de cima

